

Vejledning til biler med stelstyret nærlys & positionslys

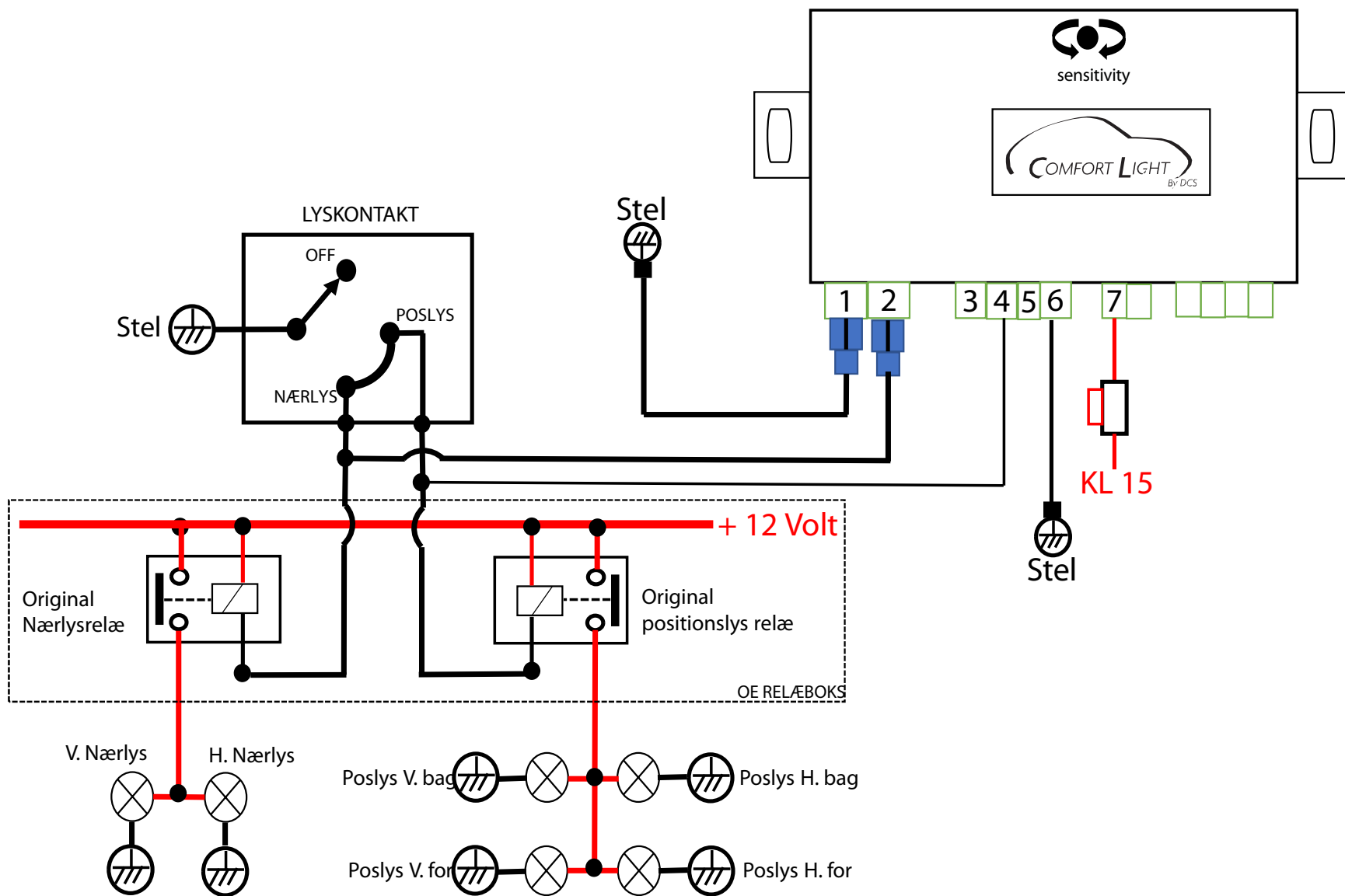

Stelstyret

PIN Funktion

1. Indgang STEL
2. Udgang STEL Nærlys
3. Udgang - bruges ikke
4. Udgang STEL Poslys
5. Udgang - bruges ikke
6. Stel til boks
7. Plus 12 v til boks

Vejledning til biler med plusstyret nærlys & positionslys

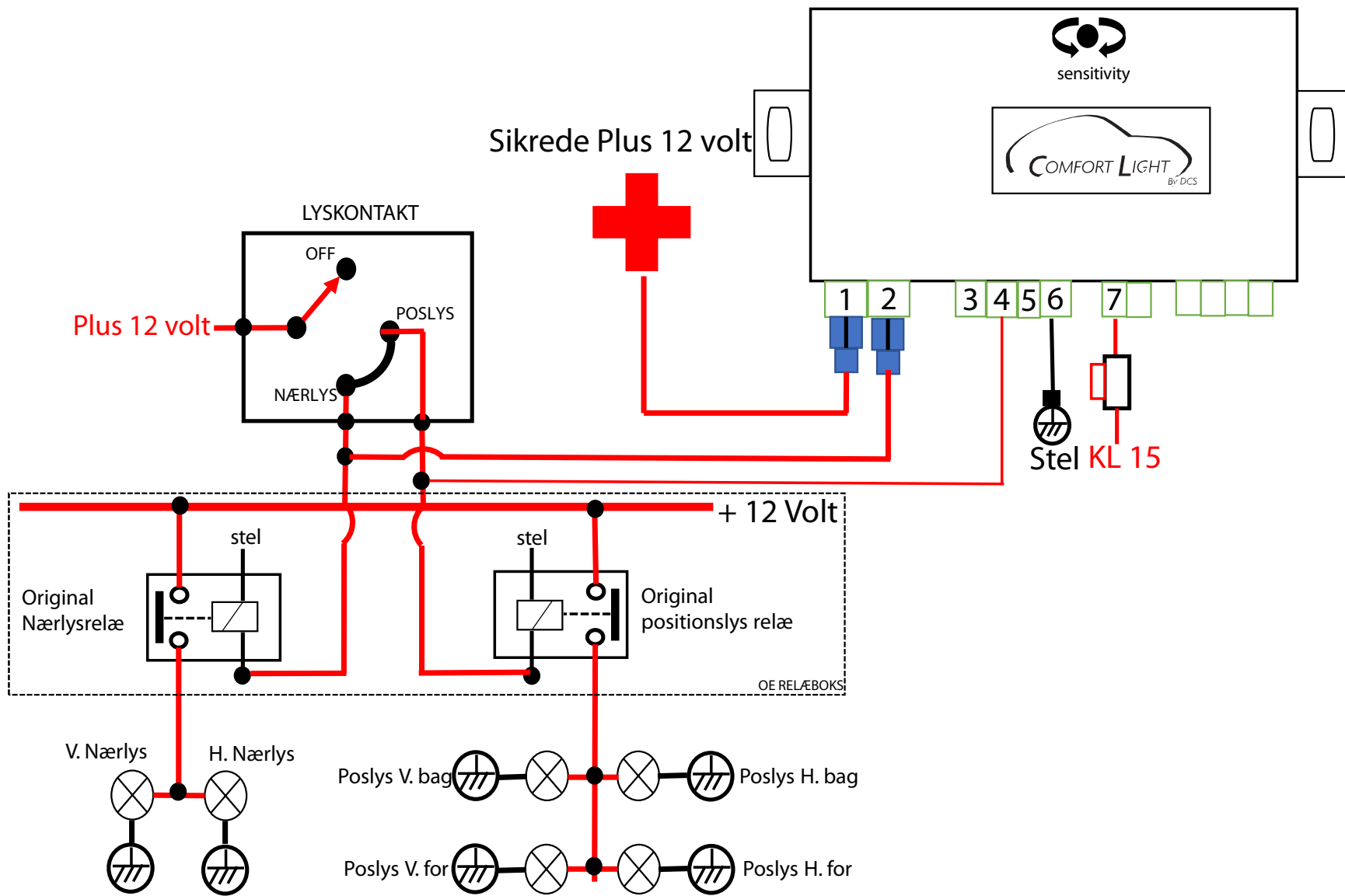

Plusstyret

PIN Funktion

1. Indgang **PLUS**
2. Udgang **PLUS** Nærlys
3. Udgang - bruges ikke
4. Udgang **PLUS** Poslys
5. Udgang . bruges ikke
6. Stel til boks
7. Plus 12 v til boks

Vejledning til biler med stelstyret nærlys & plusstyret positionslys

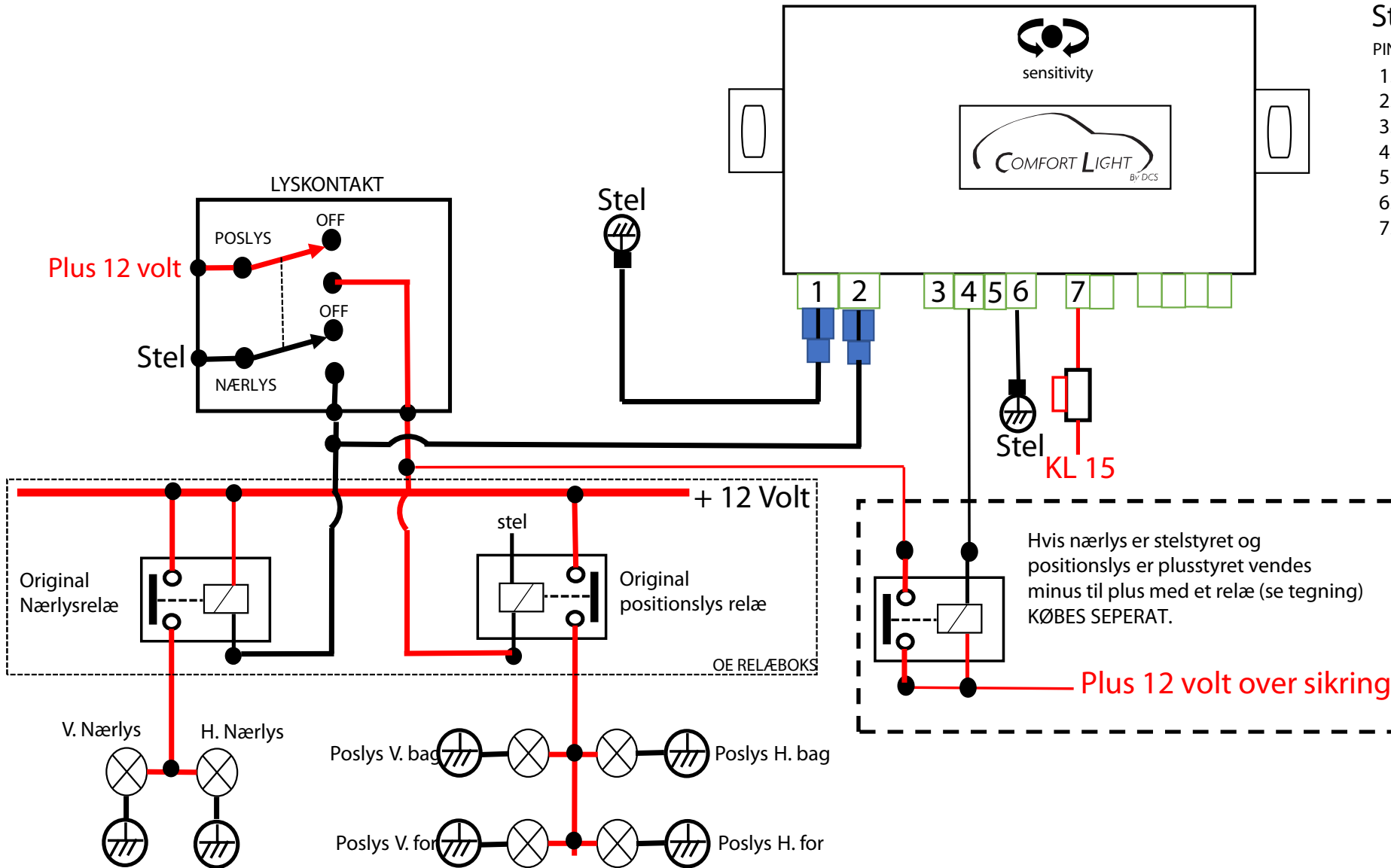

Stelstyret

PIN Funktion

1. Indgang STEL
2. Udgang STEL Nærlys
3. Udgang - bruges ikke
4. Udgang STEL Poslys
5. Udgang - bruges ikke
6. Stel til boks
7. Plus 12 v til boks

Hvis nærlys er stelstyret og positionslys er plusstyret vendes minus til plus med et relæ (se tegning) KØBES SEPERAT.

Plus 12 volt over sikring

Vejledning til biler med plusstyret nærlys & stelstyret positionslys

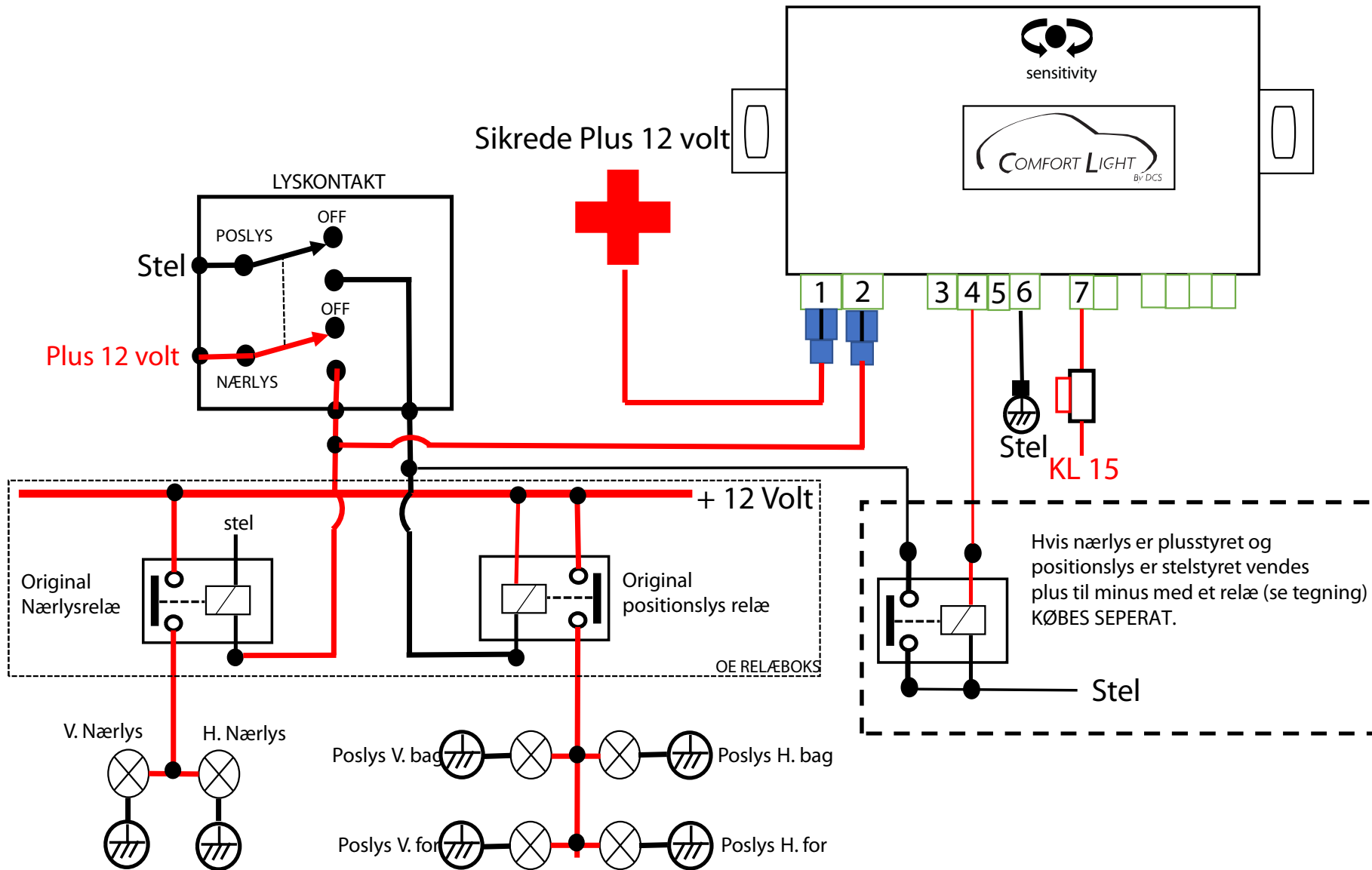

Plusstyret

PIN Funktion

1. Indgang PLUS
2. Udgang PLUS Nærlys
3. Udgang - bruges ikke
4. Udgang PLUS Poslys
5. Udgang - bruges ikke
6. Stel til boks
7. Plus 12 v til boks

MANUAL TIL PL15-1000

Montage skal foretages af professionelt værksted og kræver installation af en fagmand. For ikke at beskadige ledningsnet samt isoleringer, skal berøring med skarpe kanter undgås. Montagevejledningen skal følges. Alle afmonteret dele skal påmonteres efter bilfabrikantens forskrifter. Vær opmærksom på at kabler og samlinger placeres korrekt og præcist og ikke kommer i klemme

Bemærk til dette sæt medfølger 4 vejledninger afhængig af om nærlyset er plus eller minus styret og om positionslyset er plus eller minus styret.

- Fjern trim omkring lyskontakten
- Mål med voltmeter hvilken ledning der kommer plus eller minus på når nærlys tændes, dette bestemmer hvilken vejledning der skal bruges (Plusstyrret eller minusstyrret).
- Samme ledning forbindes til position 2. på lysboksen (Nærlys udgang).
- Mål nu med voltmeter hvilken ledning der kommer plus eller minus på når positionslys tændes. Hvis der måles samme spænding som på nærlys forbindes til position 4 på lysboksen (positionslys udgang), hvis det ikke er samme spænding som nærlys forbindes denne over et relæ (se tegning på vejledning).
- Er nærlys plusstyrret laves der en god sikret tændings plus til position 1. på lysboksen.
- Er nærlys minusstyrret laves der en god stel til position 1. på lysboksen.
- På lysboks position 6. laves en stel og position 7. laves en tændings plus.